

启庞集团

光杆排线器

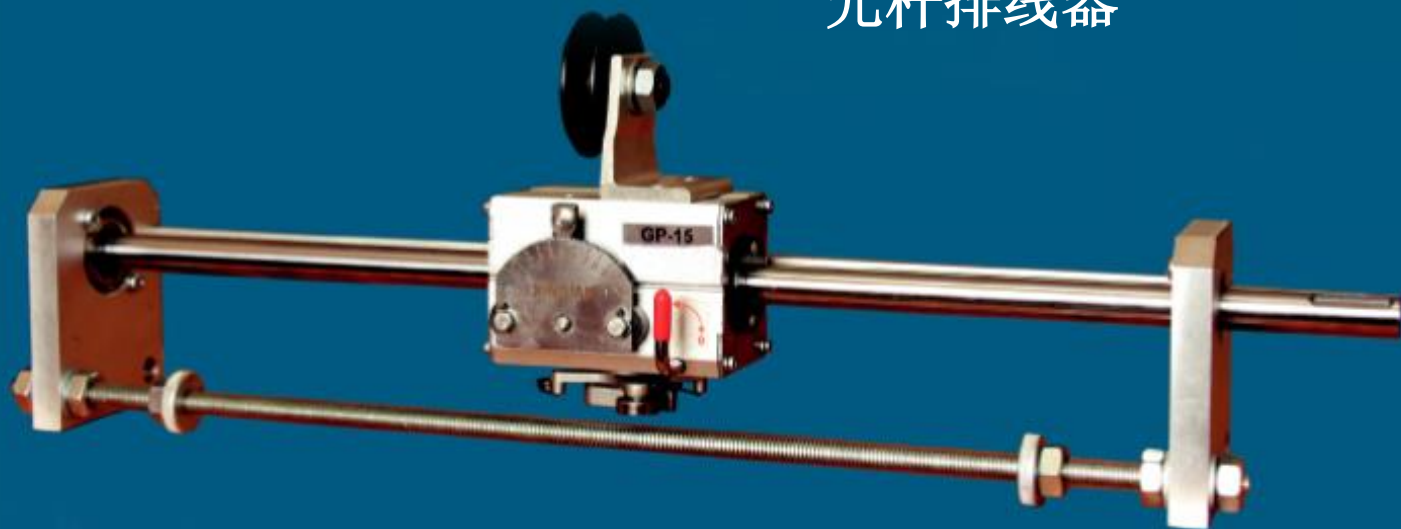

昆山启庞机电设备有限公司自 2008 年以来一直致力于滚环驱动设备的供应。在此期间，公司为大多数欧洲国家，东南亚国家，美洲和北非的许多国家电缆，纺织和建筑公司供应供应。

GP 系列光杆排线器证明了它的操作。制造过程中使用的高质量材料和装配质量可以与欧洲制造的类似设备自由竞争。

光滑轴上的排线器设计用于将线缆和线圈上的电缆和其他绕组产品均匀地铺设在任何宽度的线轴上。

光杆排线器的操作原理基于使用驱动轴和轴环之间的摩擦力的相互作用将驱动轴的旋转运动转换成折叠滑架在两个方向上的平滑轴上的线性运动。滚珠轴承机构，用于切换节距的行程。

通过改变轴夹支架的角度，可以调节节距在光滑轴上的移动速度。

**联系人：** 赵文娟

**电话：** 15001830288（微信同号）

**传真：** 0512--36835907

使用排线器，必须采用一个马达传动力量，使得收线盘与光杆同步运转。根据线径粗细配置合适的链轮或带轮。一般情况光杆与收线轴转速比为 1:1—1:5 为宜

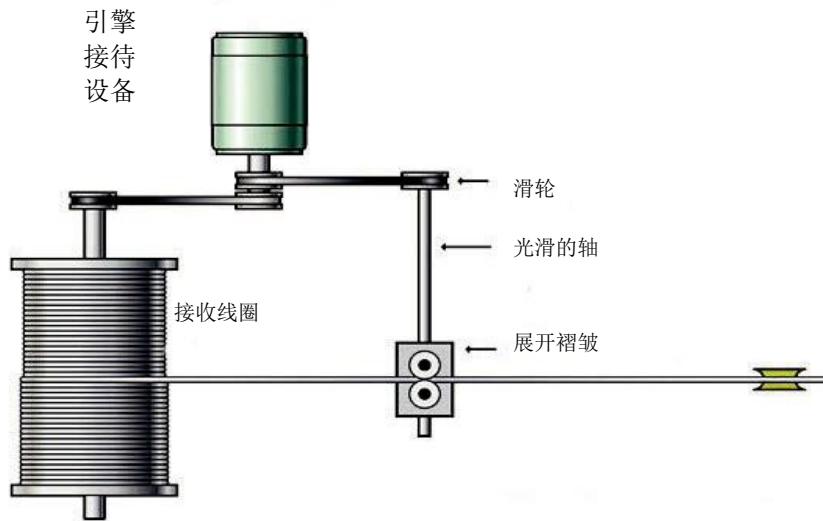
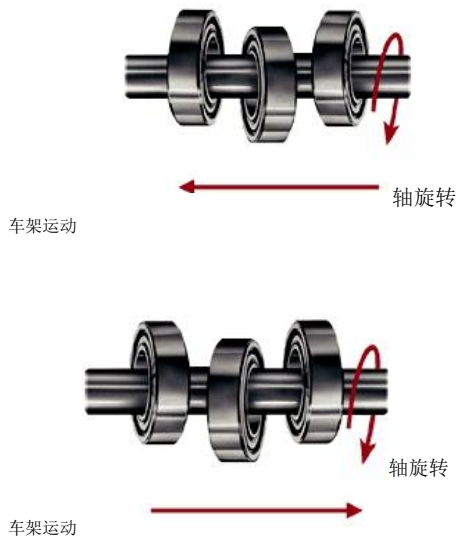

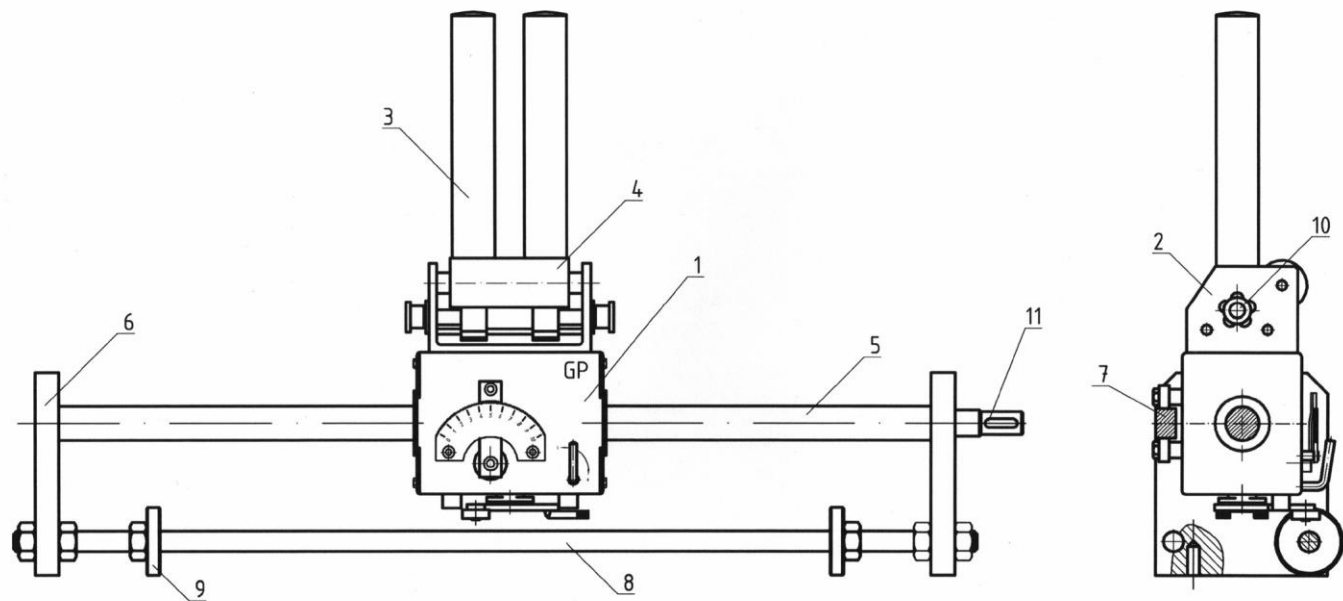

1 - 主机头；2 - 滚轮支架；3 - 立式滚筒；4 - 卧式滚筒；5 - 光滑轴；6 - 支架板；  
7 - 平衡导轨；8 - 丝杆；9 - 挡块；10 - 调节距离螺栓；11 - 键槽



表 1 -光杆排线器装置的总体和连接尺寸

型号	d1	d2*	L1*	L2	L3	L4	L5*	L6*	H1	H2	Md	键槽
GP3-15	15	15	430	13	72	-	47	-	68	15	M8	5x2.5
GP3-20	20	14	450	14	102	-	41	25	90	15	2-M8	5x2.5
GP3-30	30	18	500	20	136	78	45	25	105	20	2-M10	6x3
GP3-40	40	30	800	25	172	112	75	50	140	25	2-M14	8x4
GP3-50	50	35	1000	30	304	264	70	50	168	25		10x5
GP3-60	60	45	1200	30	304	264	70	50	170	25		10x5

\* 尺寸 L1, L5, L6, d2 - 可由客户更改

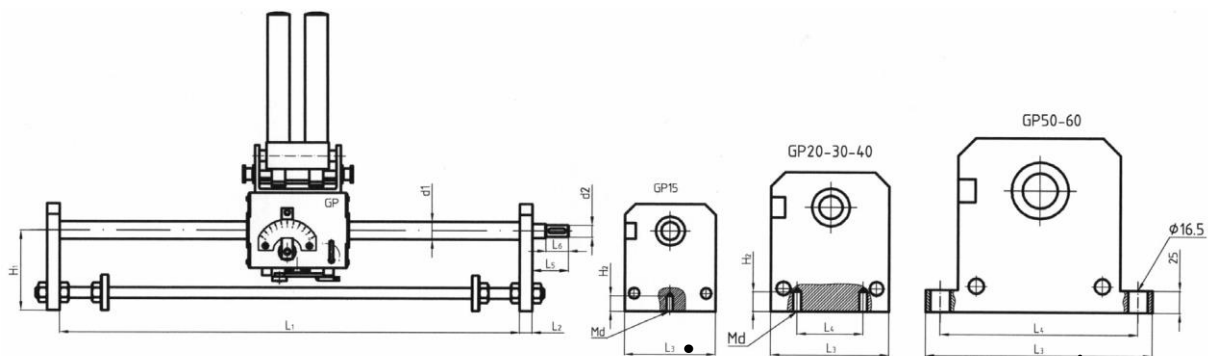

表 2 - 光杆排线器系列 GP 与图 2 的整体的连接尺寸

Model	H <sub>1</sub>	H <sub>2</sub>	H <sub>3</sub>	H <sub>4</sub>	H <sub>5</sub>	H <sub>6</sub>	H <sub>7</sub>	L <sub>1</sub>	L <sub>2</sub>	L <sub>3</sub>	L <sub>4</sub>	L <sub>5</sub>	L <sub>6</sub>	d <sub>1</sub>	M <sub>d</sub>
GP3-15	63	-	-	33	48	12	34	99	26	53	8	-	36	-	4-M5
GP3-20	84	44	155	42	60	20	40	120	40	68	10	25-60	40	25	4-M6
GP3-22	84	44	155	42	60	20	40	120	40	68	10	25-60	40	25	4-M6
GP3-30	104	54	155	62	77	20	46	130	65	85	17	25-60	60	25	4-M6
GP3-40	130	60	210	80	91	28	56	182	74	112	19	30-62	70	31	4-M8
GP3-50	162	90	260	110	110	35	70	220	90	132	37	41-95	102	41	4-M8
GP3-60	182	90	265	110	119	35	70	240	90	150	28	45-120	119	41	4-M10

表 3 - 光杆排线器设备系列 GP 的特征

型号尺寸	直径 轴, mm	最大节距 mm	推力 N	最大强度 kg
GP3-15	15	11	110	11
GP3-20/22	20	16	160	16
GP3-30/25	30	25	260	26
GP3-40	40	32	420	43
GP3-50	50	40	700	71
GP3-60	60	48	1000	100

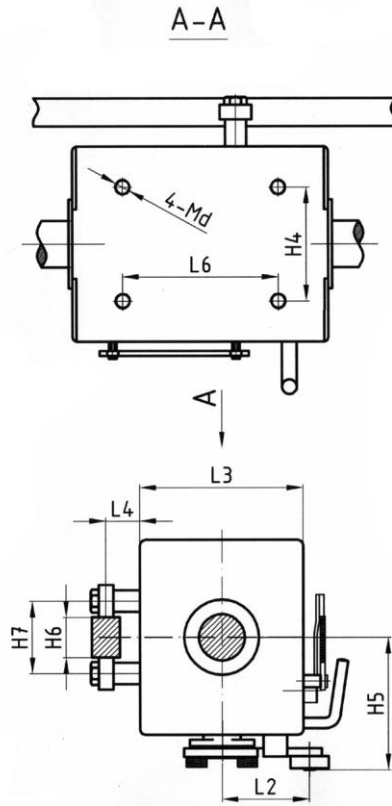
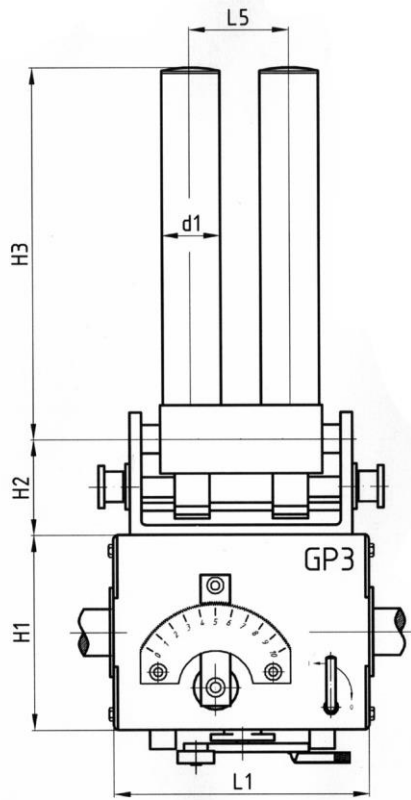



表 4 - 光杆排线器系列GP4的总体尺寸和连接尺寸为（图2）

型号尺寸	H <sub>1</sub>	H <sub>4</sub>	H <sub>5</sub>	H <sub>6</sub>	H <sub>7</sub>	L <sub>1</sub>	L <sub>2</sub>	L <sub>3</sub>	L <sub>4</sub>	L <sub>6</sub>	M <sub>d</sub>
GP4-15	63	33	48	12	34	115	26	53	8	36	4-M5
GP4-20	84	40	60	20	40	130	40	68	10	70	4-M6
GP4-30	104	50	77	20	46	175	65	85	17	80	4-M6
GP4-40	130	80	91	28	56	210	74	112	19	70	4-M8
GP4-50	162	110	110	35	70	250	90	132	37	102	4-M8
GP4-60	182	110	119	35	70	316	90	150	28	106	4-M10

表5 - GP4系列光杆排线器装置的特征

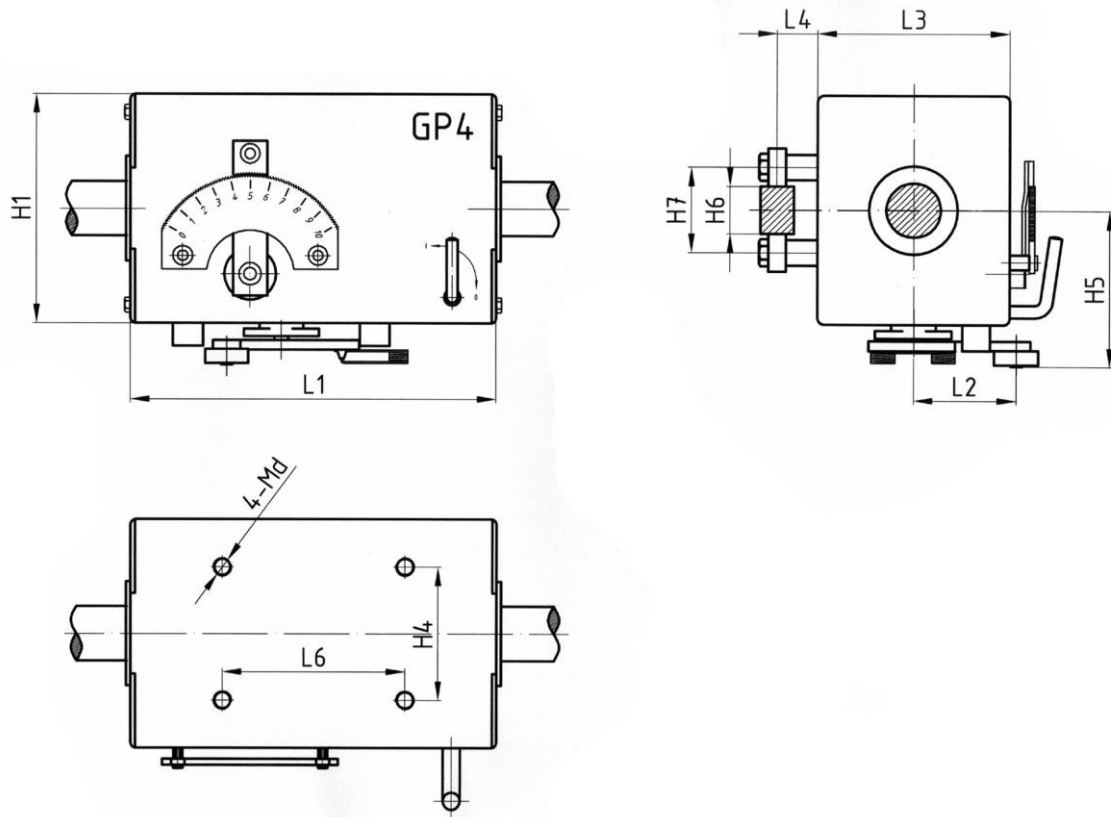
型号尺寸	光轴直径 mm	最大节距 mm	最大推力 N	最大强度 kg
GP4-15	15	11	220	22
GP4-20	20	16	320	32
GP4-30	30	25	520	52
GP4-40	40	32	840	84
GP4-50	50	40	1400	140
GP4-60	60	48	2000	200



图. 6

## 1. 安装附件。

在折叠滑架的上部（图 6），有四个螺纹孔，用于通过导辊或其他辅助设备安装支架。

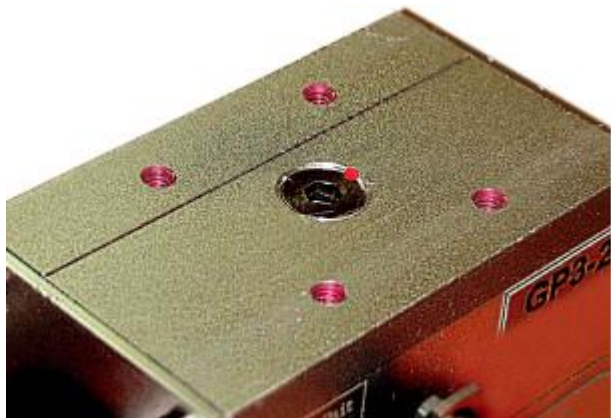

图. 7

## 2. 调整平衡轴承。

在导辊（C 和 D）和导轨（A）的帮助下提供滑架的调节（图 7）。如果两个滚轮之间的距离与导轨的宽度不匹配，则松开下导轮（D）上的螺栓，旋转螺母（B），直到确定滑架行程的适当间隙。

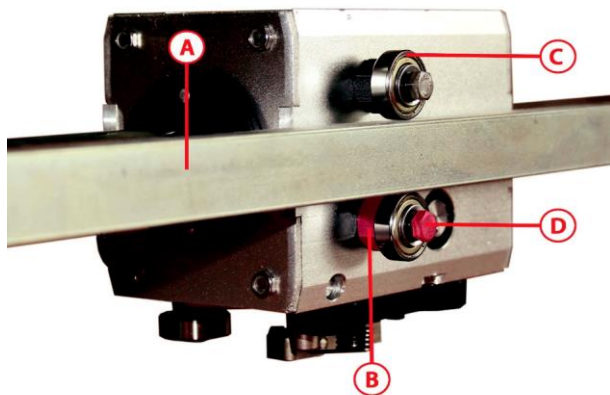

图.8

### 3. 节距调整。

折叠笼（图 8）的刻度（A）上的 0 到 10 的划分用于[建立滑架的步骤。为了建立所需的值，必须按下指示器（B），然后将其除以比例，并设置所需的值。



### 4. 释放手柄

GP3-20 当安装在光滑轴（B）上时，手柄（A）必须处于弱化状态（图 9）（水平位置“0”）。当手臂处于弱化状态时，ka-retka 可沿任何方向沿着光滑的鞋自由移动。要使机器进入工作状态，您需要将手柄返回垂直位置（位置“1”）。



图. 10



图. 11.1

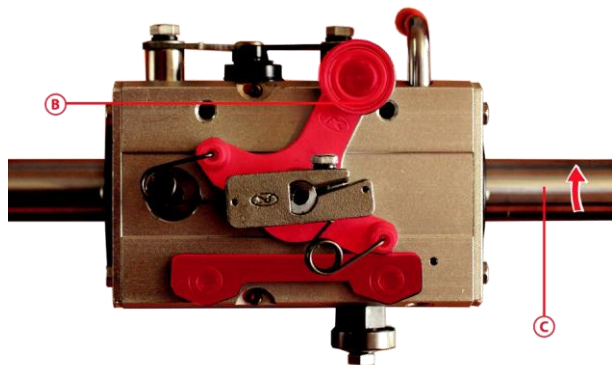

图. 11.2

## 5. d5.光轴的旋转方向

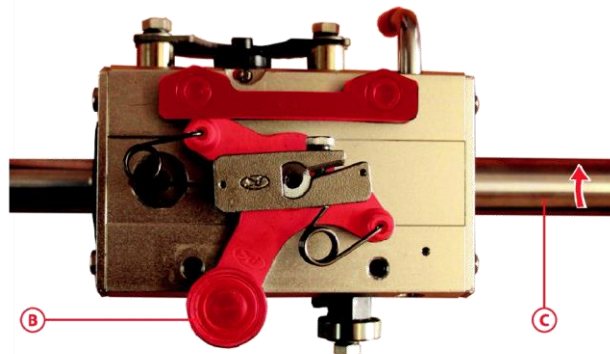
(图 10,11.1,11.2)

光滑轴 (C) 的旋转方向与触发器 (B) 的位置 (反转机构) 相关联。如果要更改轴的旋转方向, 必须将触发位置重置为 180°。

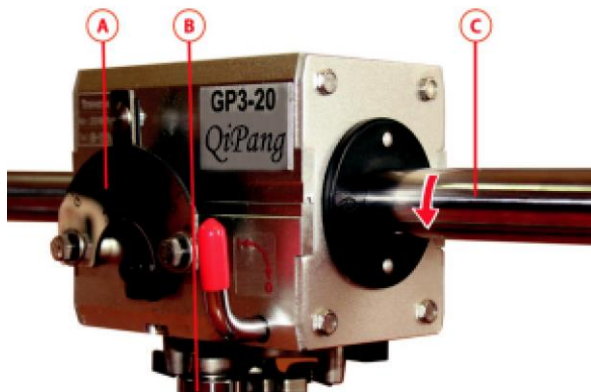

图. 12



图. 13

## 6. 调整轴承的轴向压力。（推力调整）

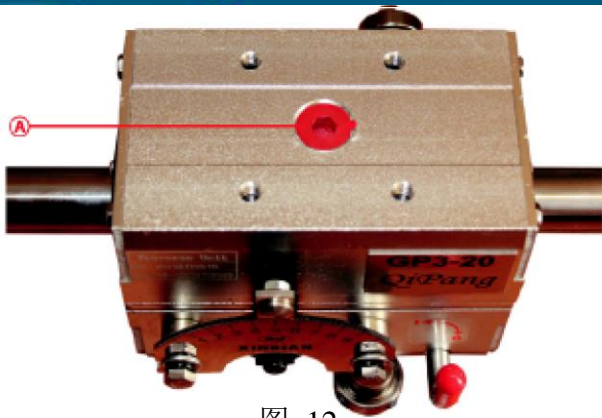
折叠滑架上有两个螺母用于调节轴承的轴向压力：一个位于中心的上部（图 12），另一个位于左下部（图 13）。螺母轻微转动会改变轴承上的压力。如果压力与所需值不匹配，请将两个螺母调整到合适的状态。

坚果应该收紧，不要不必要地转动它们！坚果已在工厂调整过！

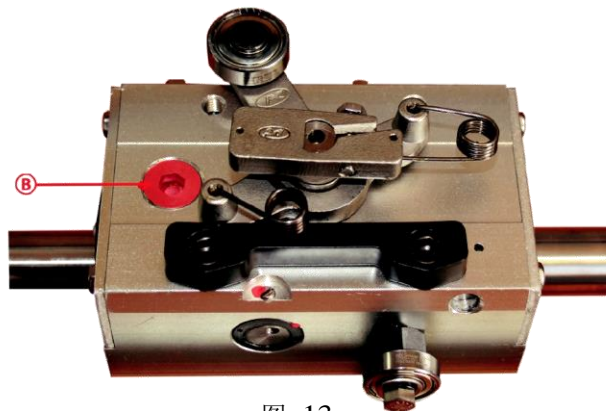
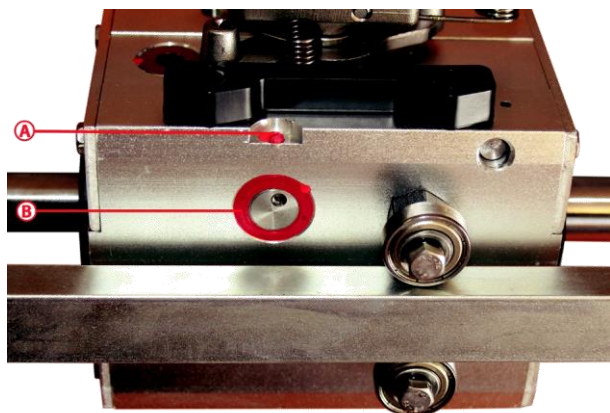

Fig. 14

## 7. 来回节距误差调整（图 14）。

左侧布局步骤（滑架向左移动）与右侧布局步骤（滑架向右移动）不一致时进行调节。 松开螺栓（A）并将凸轮螺母（B）调节到所需的值。 然后拧紧螺栓。

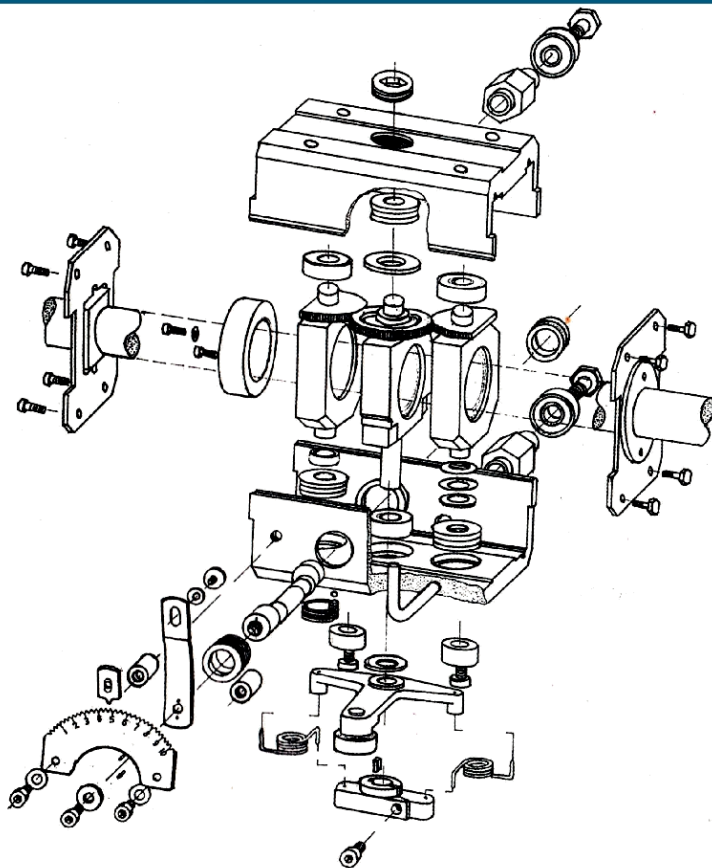

Fig. 15

## 8. 维护（图 15）。

当操作折叠滑架时，必须定期用油润滑光滑轴（A）以保持涂油的工作表面。 当不使用折叠滑架时，自由运动手柄（B）必须处于“0”位置。

不允许拆卸折叠车架！



光杆排线器主机的形象以拆卸的形式出现



英文名称	Shanghai Zhaohong Metal Products Co., Ltd.
英文名称缩写	
英文名称全称	上海兆恒金属制品有限公司
英文名称中文全称	上海兆恒金属制品有限公司
经营范围	生产加工五金机械配件(限分支机构经营)
经营范围(中文)	生产加工五金机械配件(限分支机构经营)
经营范围(英文)	Range: 1500 Building 1 No. 1500 Xuyuan Road, Changyang Town, Songjiang District, Shanghai.
统一社会信用代码	91310114MA1H1G481A
组织机构代码	310114000014
电子邮箱	zhongheng@zhaohong.com
上海登记注册日期	2014年11月24日
核准日期	2014年11月24日
登记机关	上海市嘉定区市场监督管理局
备注	请贵商确认从贵商获得的商号、商标及品牌名称或他人使用之商标及他人商号、商号、

Tel : 15001830288

微信同号)





